

Rys. 01

Tytuł:

Stół z niską nadstawką

Zapotrzebowanie:

4 x

Materiały:

- Nadstawka wykonana z płyty meblowej U112 Popiel PE lub VL (lub odpowiednik), 25mm gr., obrzeża PCV;
- Błat stołu wykonany z płyty MDF 36mm gr., pokrytej laminatem HPL w dekorze Egger Klon Mandal H3840 ST9 (lub odpowiednik), 0,8mm gr., obrzeże PCV, od spodu laminat przeciwpęźny;
- Stelaż stołu "Mobilar" (lub odpowiednik): kpl. nóg M 6307 + 2 x belka MB18, kolor RAL 7032;
- Przepusty kablowe "Rumba" (lub odpowiednik): 2 x przepust 80x276x23mm, ze szczotką, kolor aluminium;

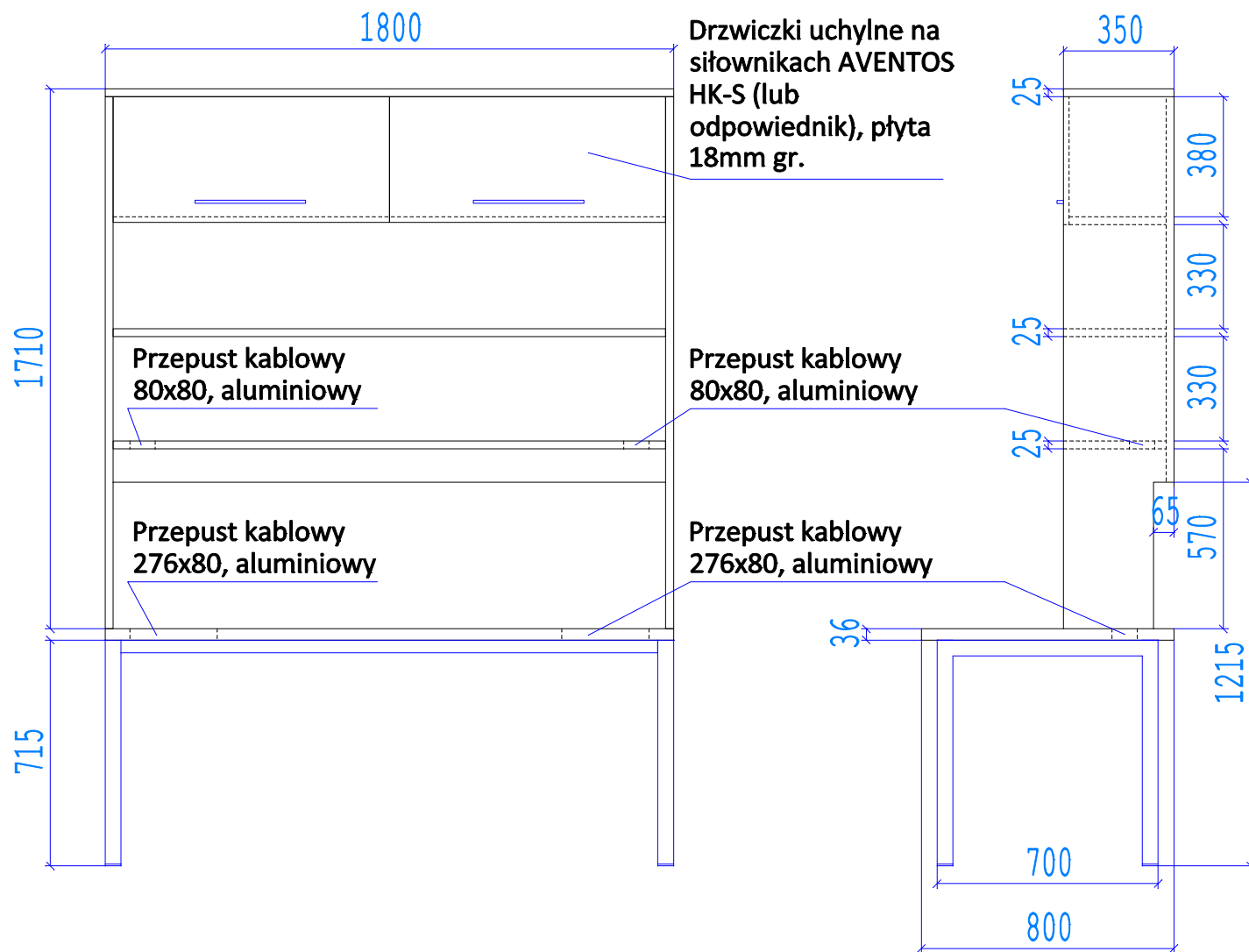

Rys. 02

Tytuł:

Stół z wysoką nadstawką

Zapotrzebowanie:

4 x

Materiały:

- Nadstawka wykonana z płyty meblowej U112 Popiel PE lub VL (lub odpowiednik), 25mm gr., obrzeża PCV;
- Blat stołu wykonany z płyty MDF 36mm gr., pokrytej laminatem HPL w dekorze Egger Klon Mandal H3840 ST9 (lub odpowiednik), 0,8mm gr., obrzeże PCV, od spodu laminat przeciwpękający;
- Stelaż stołu "Mobilar" (lub odpowiednik): kpl. nóg M 6307 + 2 x belka MB18, kolor RAL 7032;
- Przepusty kablowe "Rumba" (lub odpowiednik): 2 x przepust 80x276x23mm, 2 x 80x80x23mm, ze szczotką, kolor aluminium;
- Nadstawka trwale zamocowana do ściany za pomocą kołków rozporowych.

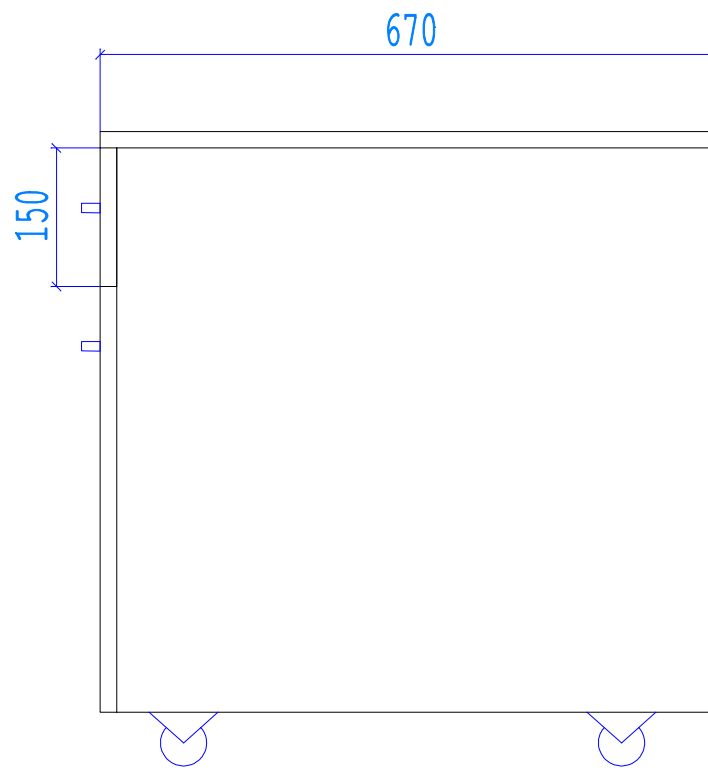
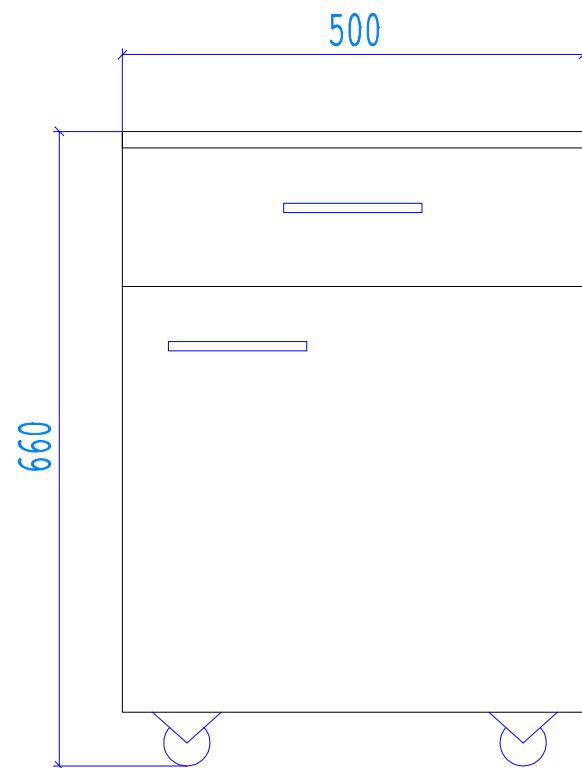

Rys. 03

Tytuł:  
Kontenerek

Zapotrzebowanie:  
6 x

**Materiały:**

- Kontenerek wykonany z płyty meblowej U112 Popiel PE lub VL (lub odpowiednik), 18mm gr., obrzeża PCV;
- Kółka obrotowe 360 st., w tym dwa z hamulcem;
- Prowadnice szuflad marki BLUM (lub jakościowy odpowiednik);
- Zawiasy marki BLUM (lub jakościowy odpowiednik).

Rys. 04

Tytuł:  
Stolik pomocniczy

Zapotrzebowanie:  
1 x

**Materiały:**

- Błat stolika wykonany z płyty MDF 36mm gr., pokrytej laminatem HPL w dekorze Egger Klon Mandal H3840 ST9 (lub odpowiednik), 0,8mm gr., obrzeże PCV, od spodu laminat przeciwpękny;
- Stelaż stołu "Mobilar" (lub odpowiednik): kpl. nóg M 6307, kolor RAL 7032;
- Kółka obrotowe 360 st., w tym dwa z hamulcem;

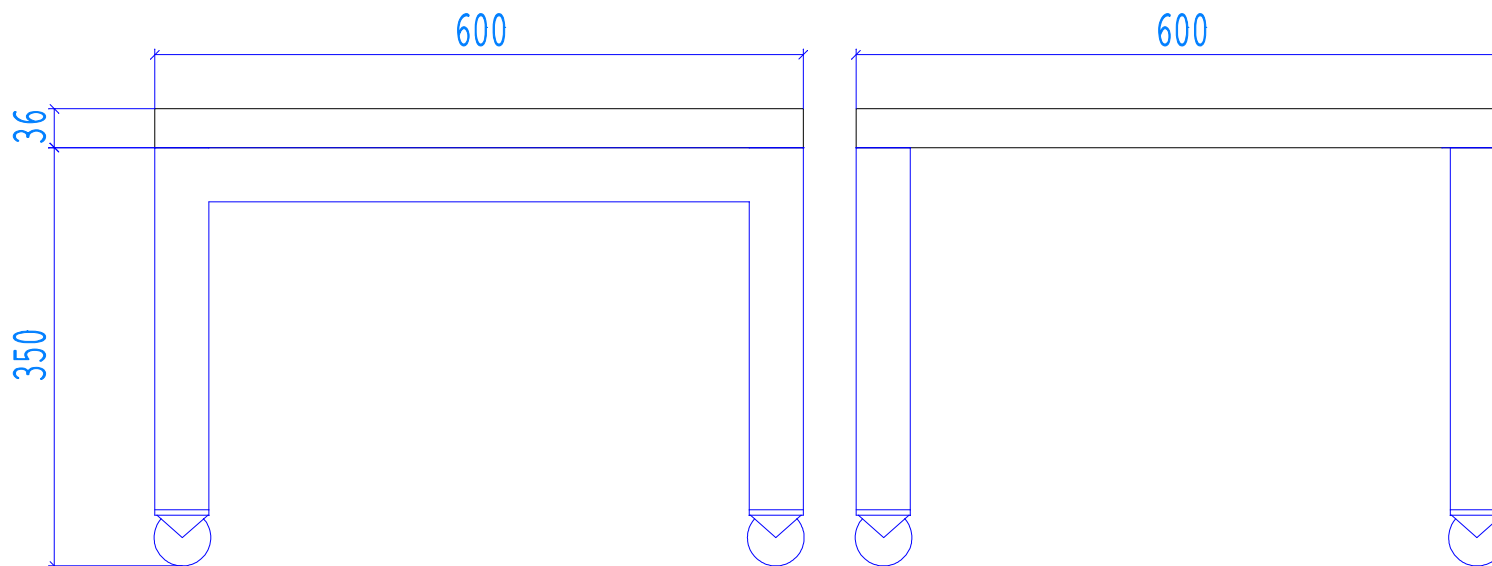

## Krzeseła biurowe dostarczone i zmontowane do NCBJ Otwock ul. Andrzeja Sołtana 7 , budynek nr nr 7

### Wymagania ogólne:

1. Oferowane meble muszą być fabrycznie nowe.
2. Dostarczone meble muszą być wykonane z materiałów dopuszczonych do obrotu i stosowania, na które wydano certyfikat na znak bezpieczeństwa lub certyfikat zgodności lub deklarację zgodności z PN lub aprobatą techniczną.
3. Wykonawca udzieli Zamawiającemu gwarancji na przedmiot umowy na okres 24 miesięcy.
4. Usługi gwarancyjne będą świadczone w miejscu użytkowania mebli, u Zamawiającego.

### Wymagania techniczne:

Nazwa mebla	Wymiary (mm) orientacyjne	Opis mebla	Ilość	Poglądowy rysunek
Krzeseło biurowe obrotowe		<b>Krzeseło obrotowe do wielogodzinnej pracy przy komputerze:</b> <ul style="list-style-type: none"><li>• Pięcioramienna podstawa z kółkami do powierzchni twardych,</li><li>• regulowana wysokość oparcia w zakresie min. 70mm,</li><li>• regulowana wysokość podparcia lędźwi,</li><li>• siatkowe oparcie,</li><li>• podłokietniki z regulacją góra-dół,</li><li>• mechanizm synchroniczny z regulacją głębokości siedziska w zakresie min. 50mm,</li><li>• tapicerowany zagłówek z regulacją góra-dół w zakresie min. 60mm i kąta nachylenia</li><li>• tapicerka z tkaniny 100% poliester z odpornością na ścieranie wynoszącą min 160 tys. cykli Martindale. Musi posiadać atest Trudnozaplaności EN1021 na papieros i zapalnik, a także atest higieniczny.</li><li>• Siedzisko wykonane jest z pianki wylewanej, z regulacją wysokości</li></ul>	4	