

Profil płaski  
1 : 4

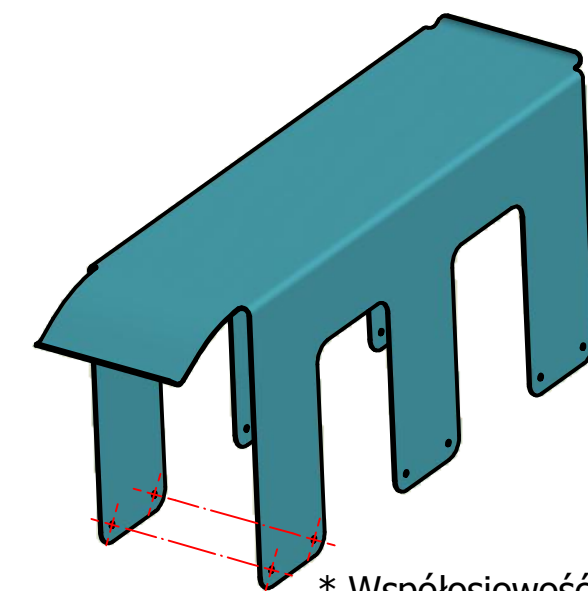
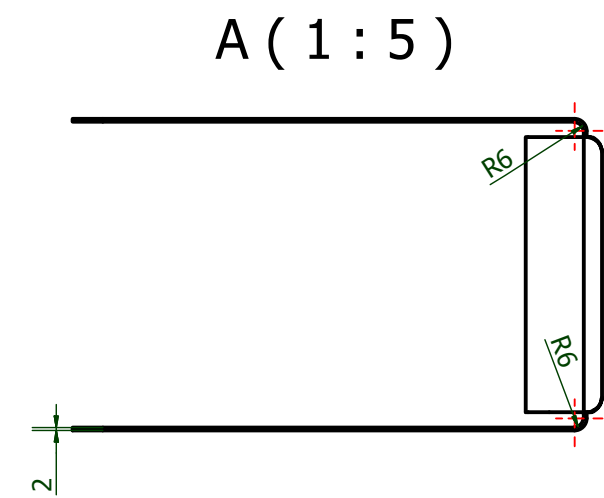
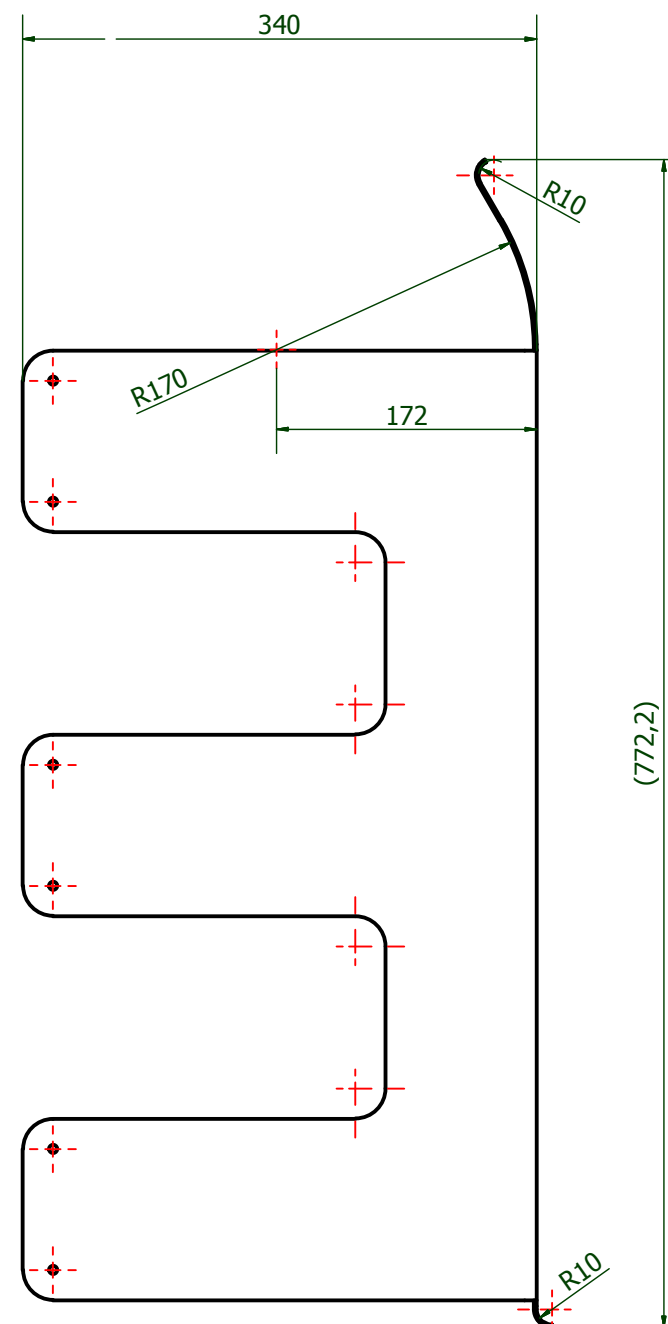
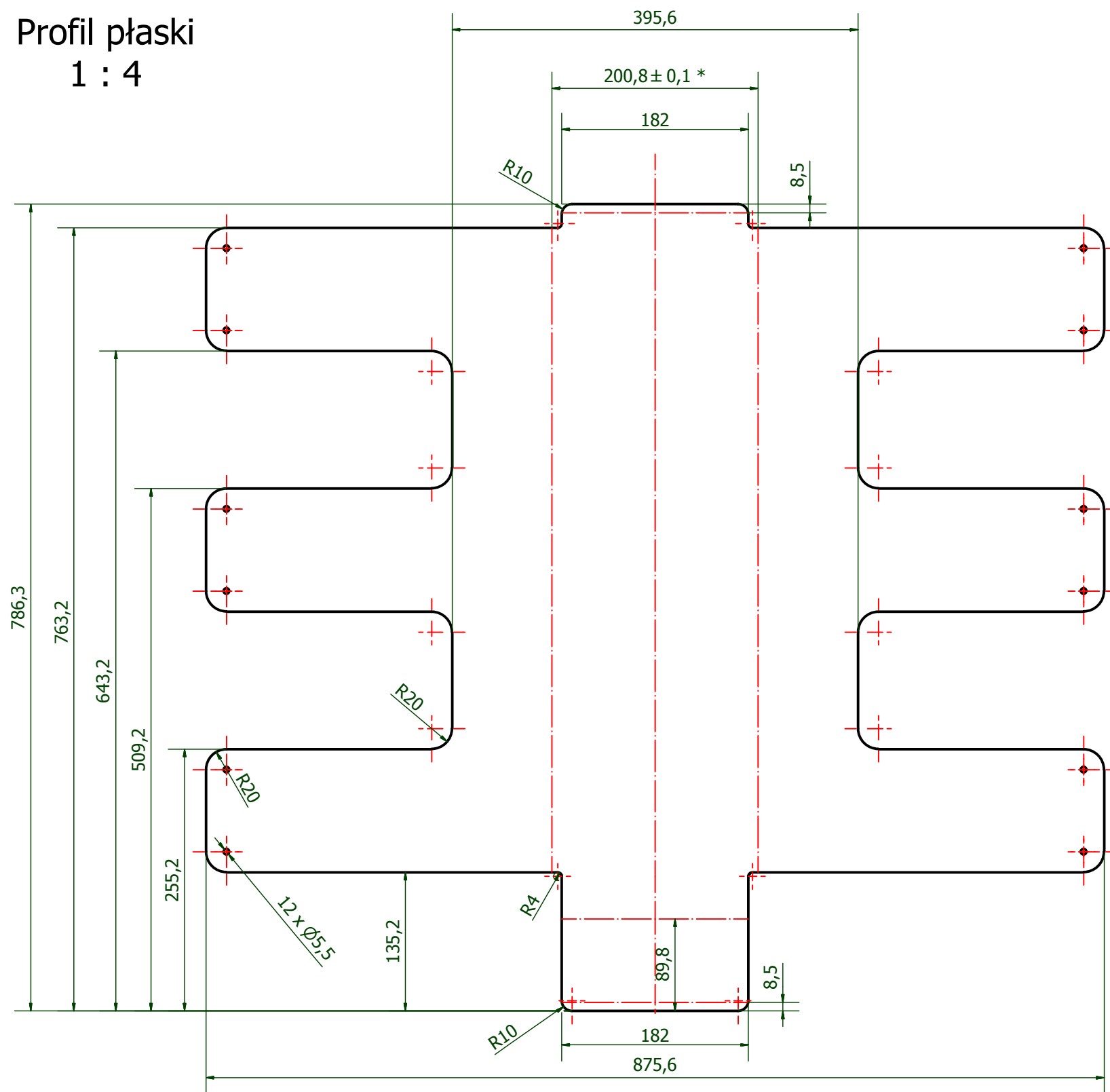

\* Współosiowość

\* Otwory Ø5,5 po gieciu muszą zachować współosiowość.

- 1) Ostre krawędzie stępic
- 2) Nietolerowane wymiary wykonać w IT 11
- 3) Chromianować
- 4) Malować proszkowo
- 5) Maskować otwory przed malowaniem

Konst.wiod.	JG	data	Nr rysunku	Nazwa przedmiotu	Materiał	Ilość szt.	
Konstruował			509	Top Cover	PA13	1	
Zatwierdził			Nazwa pliku		Top Cover.idw		
Podz:	1:5		NARODOWE CENTRUM BADAŃ JĄDROWYCH			Format	Arkusz
						A3	1
						Ilość ark.	
						1	

2,5